

ArcelorMittal Construction



ArcelorMittal

Monteringsanvisning

Promirock N



Inspiring Smarter Building

Promirock N - Montering steg för steg

A	Tillbehör	4	
B	Innan du börjar	6	
C	Montera yttervägg horisontellt	10	
D	Montera innervägg horisontellt	16	
E	Montera innervägg vertikalt	20	





Tillbehör

A

Till våra paneler erbjuder vi olika tillbehör beroende på din applikation. Beslag, tätningar, drev och infästningsmaterial för aktuellt montage kan beställas med våra paneler. Kontakta din säljare hos oss för råd och hjälp. I avsnitten B, C och D hittar du instruktioner i bild och text om hur panelerna skall monteras och vilka tillbehör som behövs för respektive moment.

HY Horisontell yttervägg

SI Stående innervägg

HI Horisontell innervägg

Lackade beslag

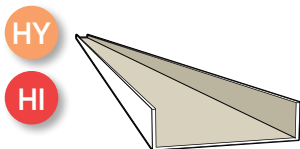

Startprofil

Anpassad för horisontellt montage av Promirock N.

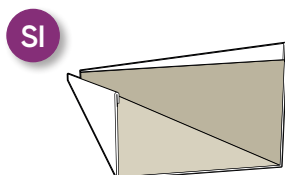

Startprofil

Anpassad för stående montage av Promirock N.

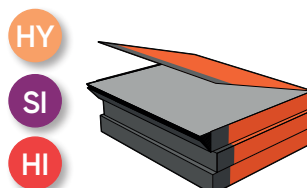

Formatplåt

På begäran kan vi leverera formatplåt för tillverkning av övriga beslag.

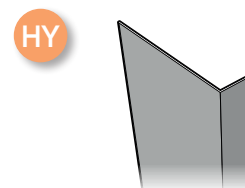

Plåtbeslag hörn

För tätning av vertikal skarv mellan horisontellt monterade paneler.



Hörnpilaster

Täckbeslag för vertikala ytterhörn.

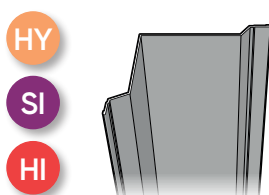

Hörnpilaster

Täckbeslag för vertikala innerhörn och anslutningar mot tak.



Pilaster

Täckbeslag för vertikal skarv mellan horisontellt monterade paneler.

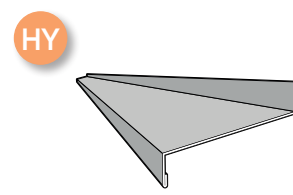

Sockelbleck

Anpassas för olika väggavslut.

Galvade beslag

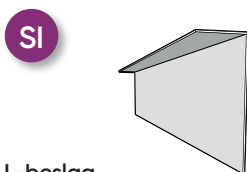

L-beslag

I olika längder för takanslutning vid stående montage av innerväggar.

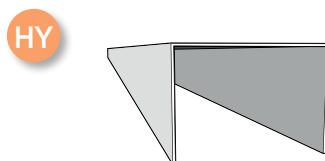

Panelhatt

Avslut vid takkrön. Anpassas för olika sorters avslut.

Tätningar och drev

HY

SI

HI

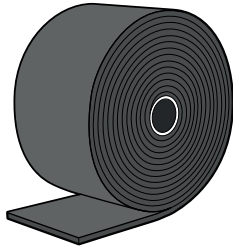

Sylltätning

Breddenpassad tätning för montering på undersida av startprofil.

HY

SI

HI

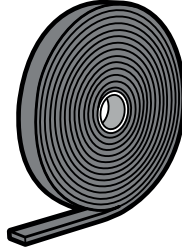

Pilastertätning

Monteras på baksidan av pilastrar enligt anvisning.

HY

SI

HI

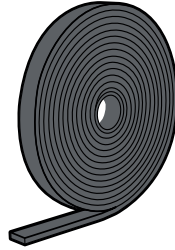

Pelartätning

Monteras på pelaren innan montage av panel.

HY

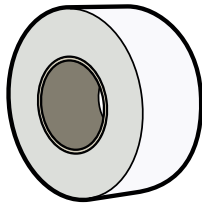

Paneltejp

För tätning av vertikala skarvar mellan paneler.

HY

SI

HI

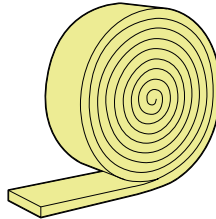

Drevningsremsa glasull

För isolering i botten av startprofilen.

HY

SI

HI

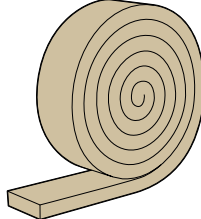

Drevningsremsa stenull

För isolering mellan paneler.

Infästningar - skruv

HY

HI

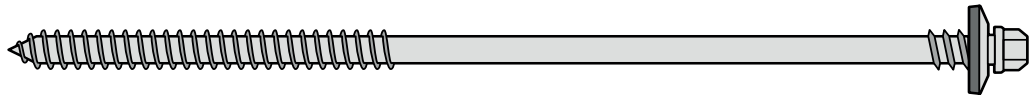

Panelskruv betong

För infästning av panel till betong. Typ och längd anpassas till paneltjocklek.

HY

HI

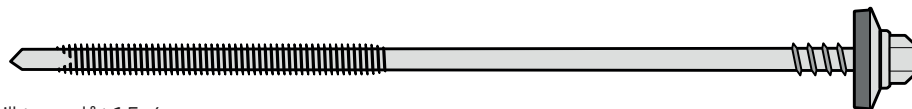

Panelskruv tunnplåt

För infästning av panel till tunnplåt 1,5-4 mm. Typ och längd anpassas till paneltjocklek.

HY

HI



Panelskruv stålblock

För infästning av panel till stålblock 4-22 mm. Typ och längd anpassas till paneltjocklek.

HY

HI

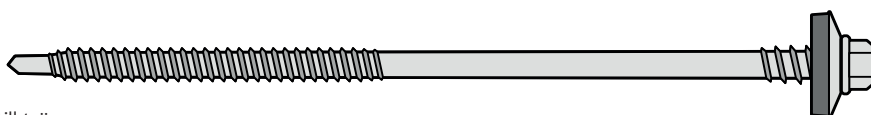

Panelskruv trä

För infästning av panel till trä. Typ och längd anpassas till paneltjocklek.

HY

HI

SI

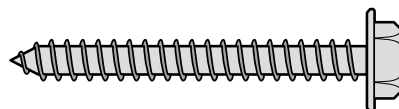

Betongskruv

För infästning av startprofil till golv.

HY

HI

SI

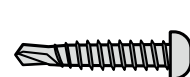

Pilasterskruv

För infästning av pilaster.

B Innan du börjar

Läs igenom monteringsanvisningen noggrant och planera därefter montaget. Det är viktigt att detaljerna monteras på rätt sätt och i rätt ordning för att våra garantier ska gälla.

För din säkerhet

Följ alltid gällande arbetsmiljöbestämmelser och den aktuella arbetsplatsens särskilda krav gällande arbetsmiljö om sådana finns.

Gå inte under hängande last när panelerna lyfts och flyttas. Vi rekommenderar att lyft utförs med vacuumverktyg. Om annat hjälpmedel används ska dessa vara godkända för aktuell produkt och last. Undvik lyft av panelerna vid kraftig blåst.

Säkerhetsutrustning

Använd alltid lämplig skyddsutrustning vid skärande bearbetning av paneler så som skyddsglasögon, arbetshandskar och andningsutrustning.

Kontrollera leveransen

Kontrollera så att rätt antal buntar och paneler samt dimensioner överensstämmer med följesedeln och monterigeritningen. Innan avlastning från lastbil skall alla buntar och paneler kontrolleras för transportskador.

Skadat gods skall noteras på transportörens fraktsedel och en skriftlig rapport skall lämnas till ArcelorMittal omgående.

Lossning av leverans

Lossning från lastbil sker med gaffeltruck eller annat fordon med gafflar som klara buntens vikt som normalt sett varierar från 500kg – 1500kg.

Avståndet mellan gafflarna skall vara minst 1500 mm och lyftet skall ske centrisk med avseende på buntens tyngdpunkt.

Lyftet skall göras varsamt för att undvika att stöta i kanterna och att bakomvarande bunt skadas av gafflarna eller den bunt som lyftes. Lyft alltid endast en panelbunt i taget!

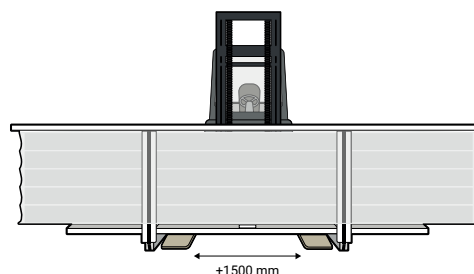
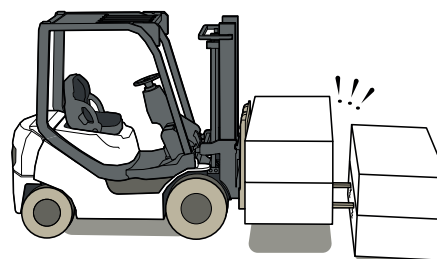
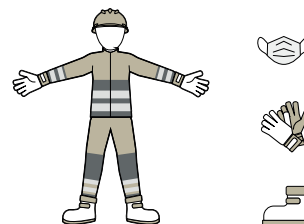

Förvaring av paneler på arbetsplatsen

Panelbuntarna skall förvaras i lutning (ca 3-5°) så att regnvatten kan rinna av. Stapla inte panelbuntarna på varandra.

Vid förvaring utomhus skall panelbuntarna övertäckas och väderskyddas, detta gäller även öppnade buntar. Förvaring på arbetsplats rekommenderas till max 4 veckor. Installationen av panelerna skall helst ske så kort tid som möjligt efter leverans. All eventuell väta och fukt måste evakueras eller ventileras bort från emballaget då detta kan skada panelen, exempelvis kan detta orsaka att limrester från skyddsfolien blir kvar på panelytan.

Paneler som under montageskedet lämnas med öppna mineralullsytor som ej är vertikala måste skyddas mot väderpåverkan.

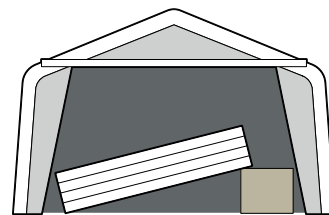

Kontrollera underlaget

Stommen måste vara stabiliserad innan väggarna monteras. Säkerställ att stommen är rak i horisontalled och vertikallad innan montaget startar.

Gå igenom monteritningen och studera detaljlösningarna noggrant och planera därefter montaget. Det är viktigt att detaljerna monteras på rätt sätt och i rätt ordning. Exempelvis är tätningarnas placering viktiga för byggnadens täthet.

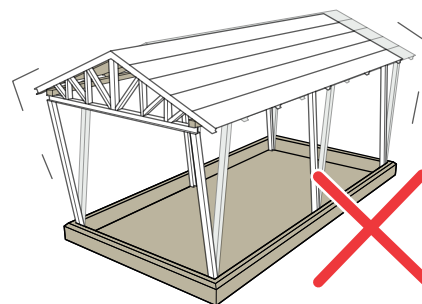

Drift och underhåll

Läs vår manual för drift och underhåll av Promirock N på www.arcelormittalprojekt.se. Den färdigställda fasaden skall endast rengöras med medel avsedda för aktuella beläggningar. Undvik medel och redskap som kan repa eller göra andra skador på ytan. Högtryckstvätt skall undvikas. Lagning av repor som uppstått under montaget skall åtgärdas i enlighet med Råd material och underhåll.

Läs mer om råd, material och underhåll på www.arcelormittalprojekt.se.

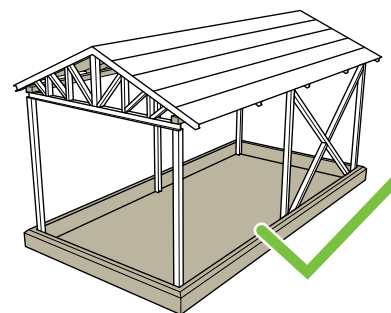

Montagets riktning

Montering av Promirock N kan påbörjas från både höger och vänster riktning. Följ anvisning i ritning.

Infästning Promirock N

Till Promirock N används tillhörande infästning enligt ritning för att fästa panelerna.

Återvinning av avfall

Wellpapp kan återvinnas i pappers- eller wellpappsproduktion. Panelernas emballage så som skyddsfilm, plastband, EPS, kan sorteras som brännbart avfall.

Panelavfall delas upp i stålplåt och isoleringsmaterial. Materialen separeras och båda kan då återvinnas.

Kontakta din lokala myndighet för information om avfallshantering.

Garantier

Du bör känna till att monteringsanvisningen samt drift och underhållsrekommendationerna måste följas för att våra garantier ska gälla.

Läs mer om garantivillkoren på www.arcelormittalprojekt.se.

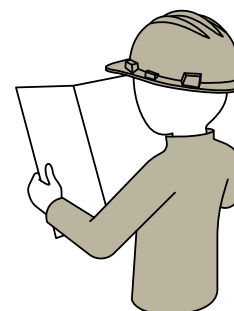
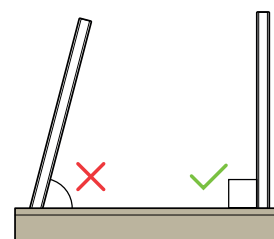

Verktyg du behöver

Kapning eller annan maskinbearbetning av panelerna måste utföras med lämpliga verktyg. Panelytorna skall rengöras från metallspån från bearbetningen. Vinkelslip får ej användas då värme och metallspån skadar ytskiktet samt smälter limmet mellan ull och plåt.

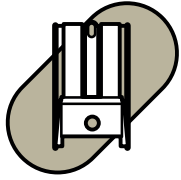

Vacuumverktyg

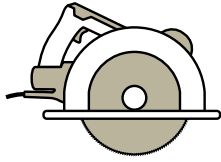

Cirkelsåg med klinga

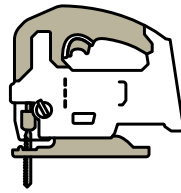

Sticksåg

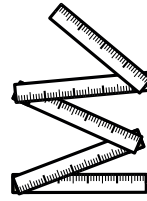

Mätverktyg

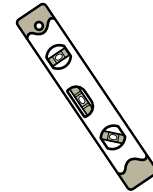

Vattenpass



Plåtsax

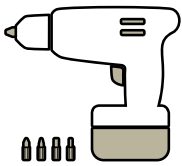

Skruvdragare med bits

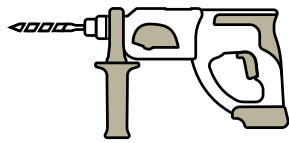

Betongborr

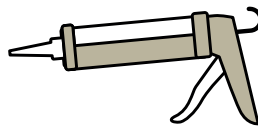

Tätningspistol & tätningssassa

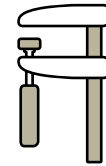

Tvingar

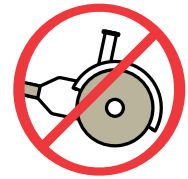

Vinkelslip

Hantering av panelerna

Att hantera panelerna på rätt sätt är av stor vikt för att undvika eventuella skador. Läs noga igenom nedanstående steg för att säkerställa att lyft och hantering sker korrekt. Vi rekommenderar att använda ett vacuumverktyg vid lyft av panelerna. Kontakta din maskinuthyrare för råd om val av lyftverktyg.

1

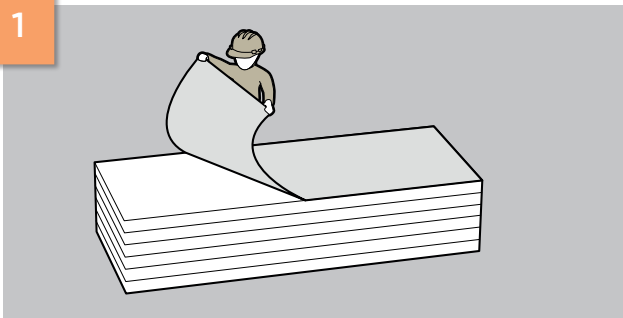

Ta bort skyddsfilmerna innan lyft med vacuumverktyg sker.

2

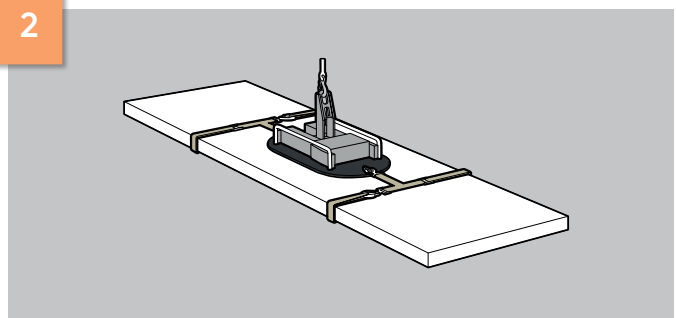

Rådgör med din leverantör av vacuumlyftsverktyg om fallsäkerhetsremmar ska användas.

3

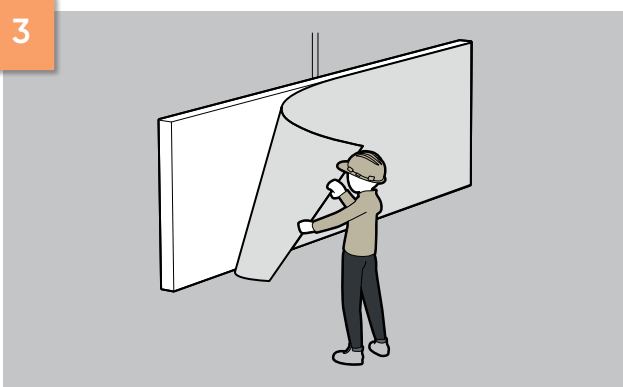

Ta bort skyddsfilmerna på baksidan innan montage.

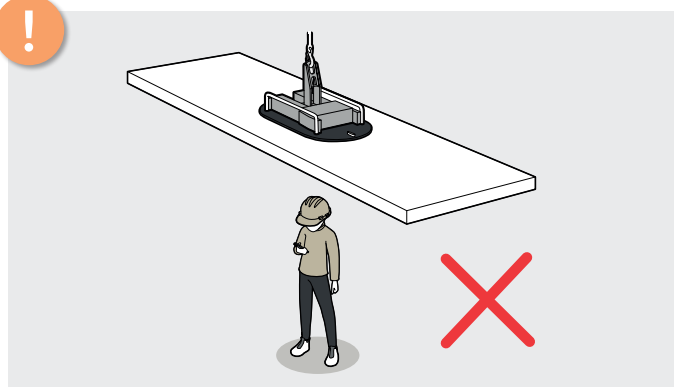

Vistas inte under hängande last.





Montera yttervägg

Horisontell montering

Säkerställ att stommen är rak i horisontalled och vertikalled innan montaget startar.

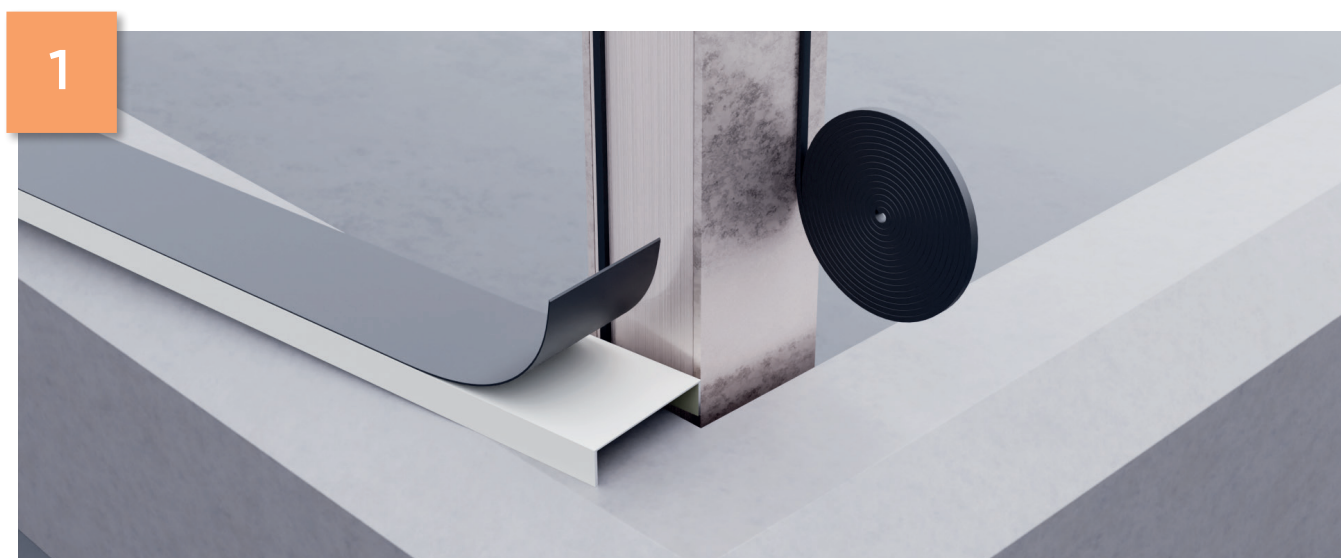

Börja med att montera tätningen under startprofilen och på pelaren. Tätningsbandet (6x15mm) installeras på pelarytan utanför fästdonen i enlighet med monteritningen.

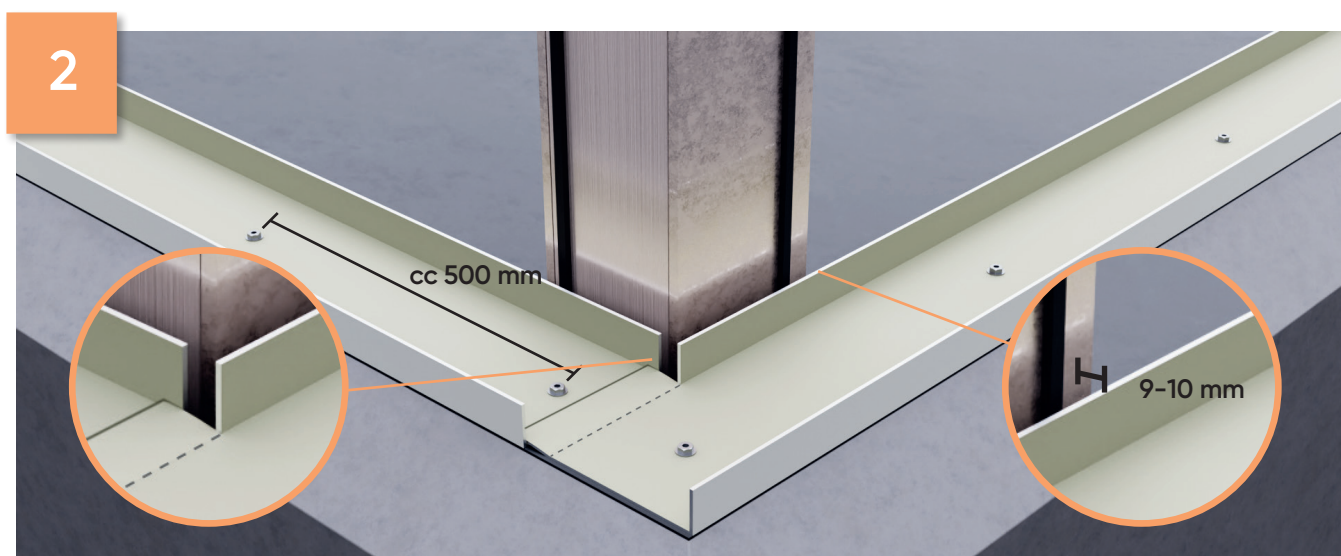

Montera och fäst startprofilen enligt monteritningen. Startprofilen monteras kant i kant. Infästning av startprofilen sker med cc 500 mm. Observera att startprofilens insida skall monteras ca 9–10 mm från pelaren så att panelen lätt passar i startprofilen. Se till att startprofilen monteras rakt. Klipp och vik ner kanten för att göra ett uttag för den överlappande panelen.

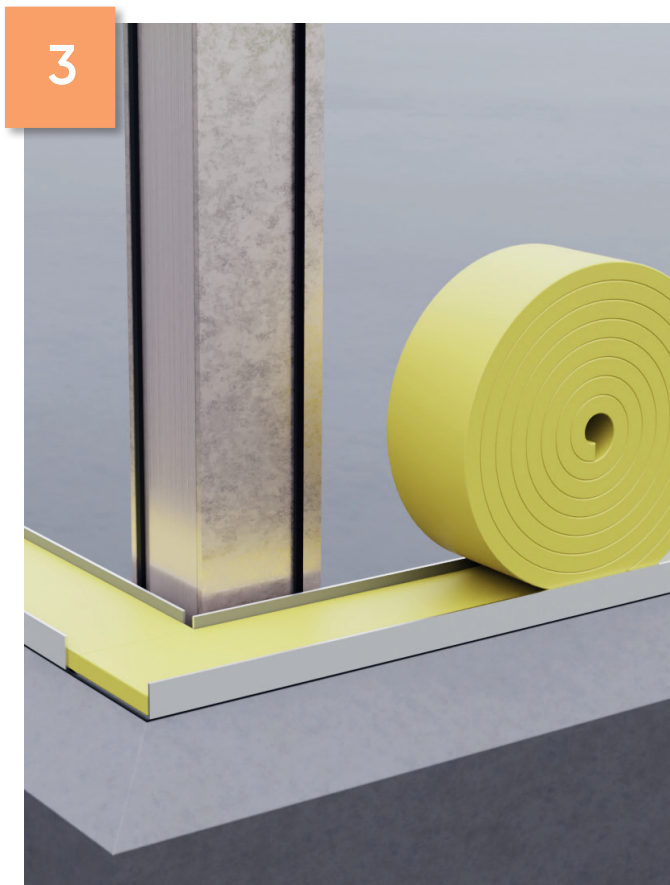

Lägg därefter den avsedda isoleringen i startprofilen.



Häng på sockelblecket på startprofilen så som visas på monteritningen. Var uppmärksam om fästbleck behövs, detta visas i såfall på monteritningen.

Vid ytter- och innerhörn görs en stående skarvning av sockelblecket.

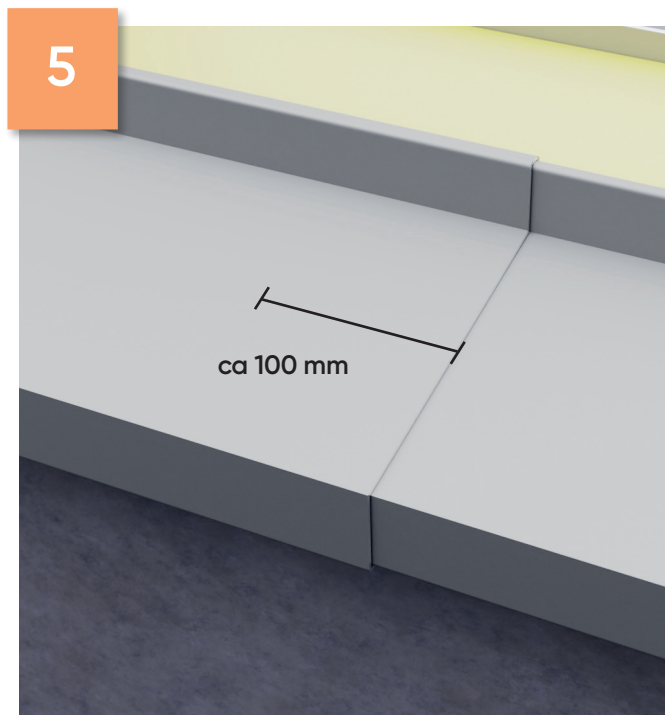

Sockelblecket skarvas omlott ca 100 mm och tätas med två strängar tätmassa.



Verifiera att den fabriksmonterade tätningen i honspanten sitter på plats. Montera sedan panelen på startprofilen. Följ monteritningen så att första panelen monteras rätt i förhållande till hörnet eller annan startposition.

7

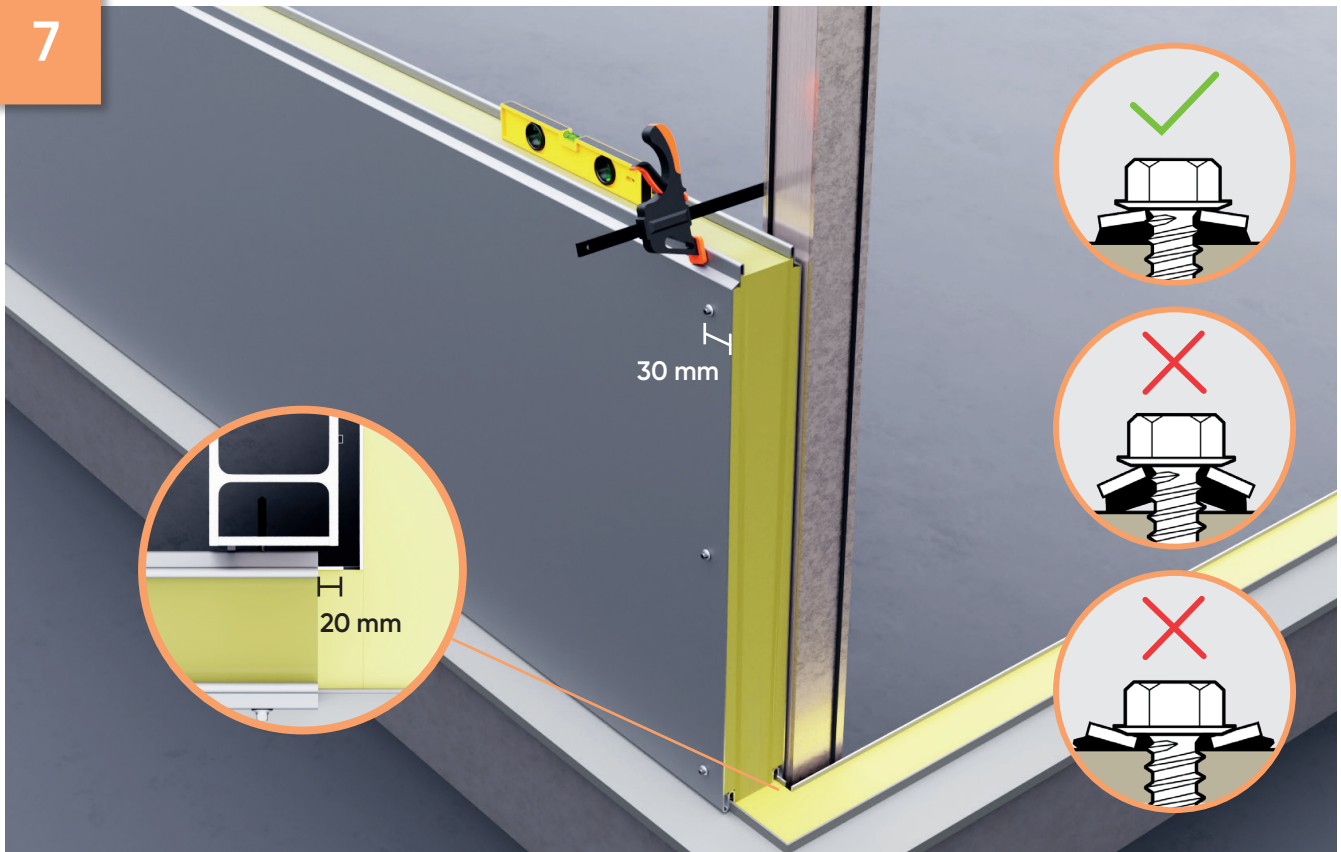

Verifiera att panelen är vågrät och säkra panelen med en tving och fäst omedelbart panelen till pelaren med antal panelskruvar i enlighet med monteritningen. Avståndet från panelskruven till panelens kant skall vara minst 30 mm. Dra inte åt panelskruven för mycket eftersom detta kan orsaka bucklor i panylytan under panelskruven.

Montera sedan övriga paneler i samma fack, se till att kantavståndet mellan panelskruven och ytterkanter upprätthålls.

8



Fortsätt därefter att montera ett fack i taget.

9

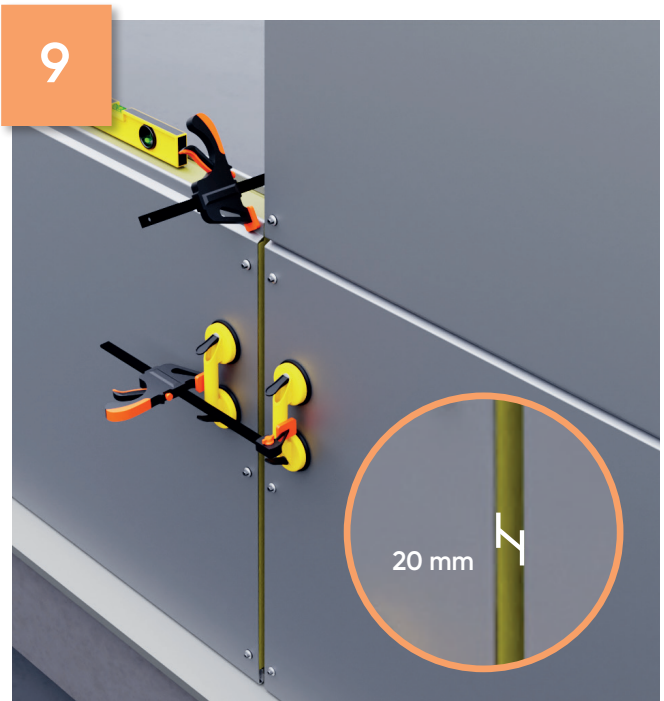

Justera panelerna kontinuerligt för att upprätthålla anvisat avstånd mellan panelerna, normalt sett 20 mm, verifieras mot monteritningen. Detta är viktigt för att hålla skarven centrerad över pelaren och för att kunna montera tillhörande drevningsremsa.

10



Utrymmet mellan de vertikala skarvarna ska drevas med tillhörande drevremsa.

11

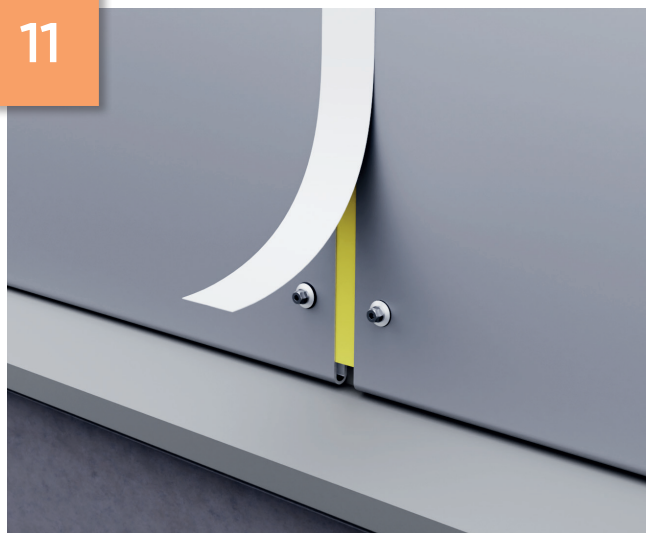

Efter drevning skyddas omedelbart panelernas vertikala skarv med AirTight paneltejp. Tejpa hela vägen upp och över kanten. Se till att panelens plåtyta är torr och ren innan tejpens appliceras. Pressa noggrant över hela tejpens yta när den appliceras.

12



Spåret emellan panelerna fogtätas från tejpens till ytterkant av pilastern. Detta förhindrar vatten att ta sig in under tejpens och fram till den vertikala skarven.

13

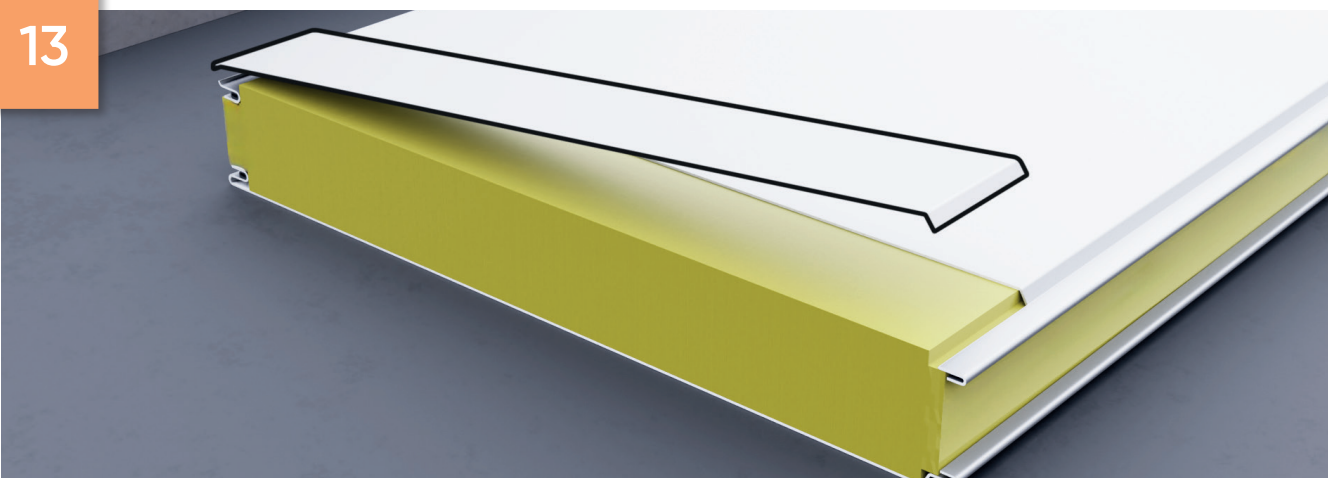

För att undvika köldbrygga vid hörnen kan en plåtremsa motsvarande en paneltjocklek kapas bort från insidan på den överlappande panelen.

14

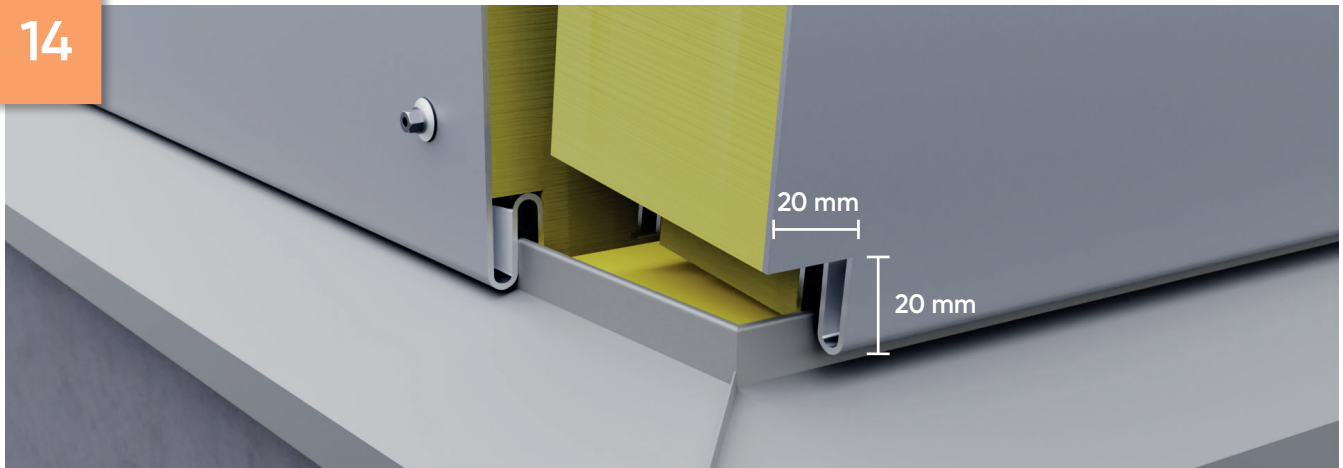

Kapa hörnet på nedre delen av panelen 20x20 mm och montera därefter den överlappande panelen på startprofilen. Följ monteringsanvisningen för att få rätt placering i hörnet.

15

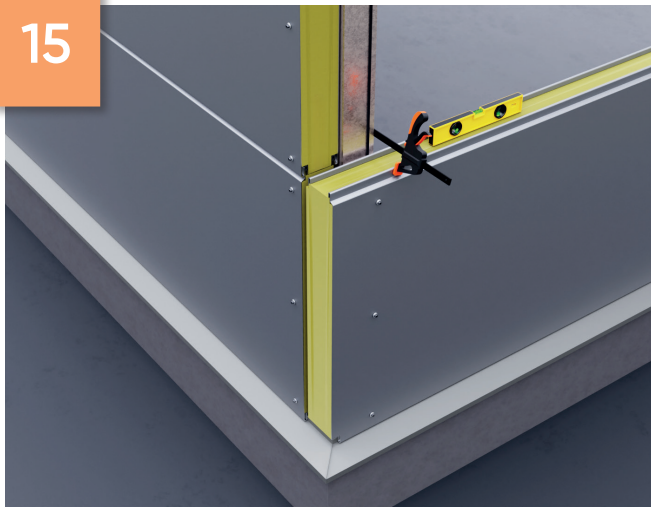

Verifiera att panelen är vågrät och säkra panelen med en tving och fäst panelen till pelaren omedelbart i enlighet med monteritningen.

16

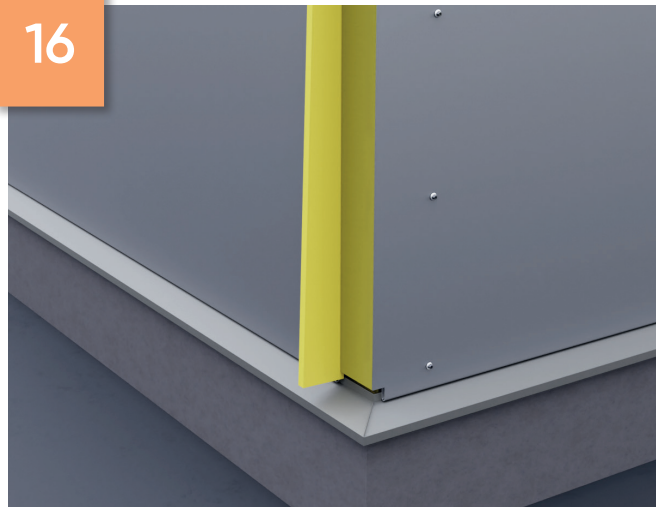

Dreva med tillhörande drevremsa.

17

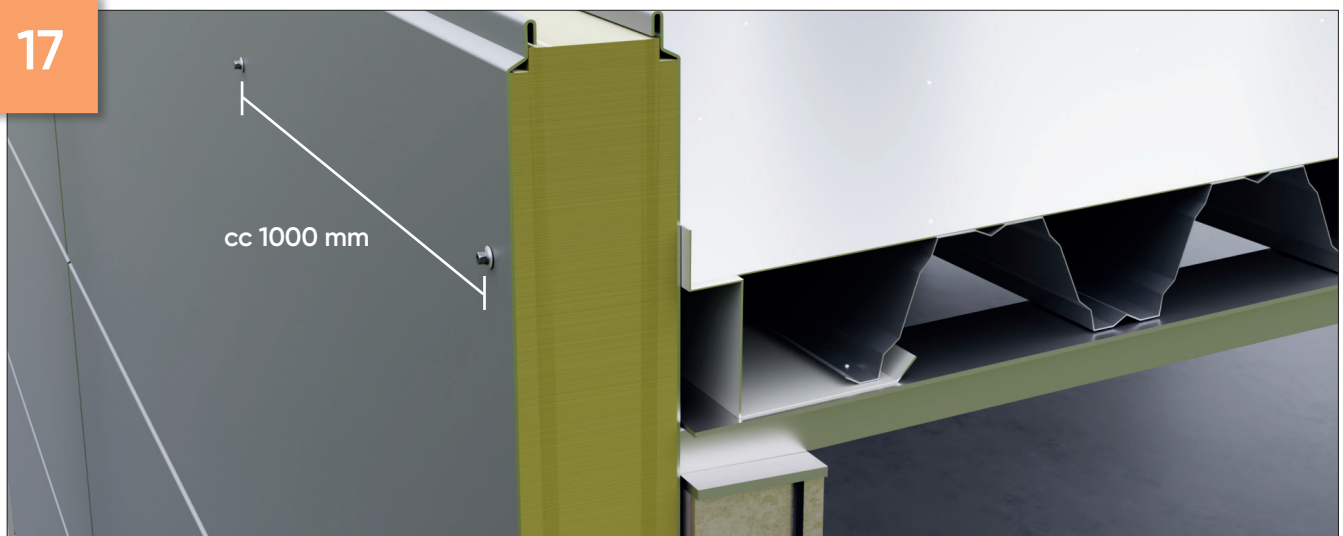

Panelerna fästes i överkant till stommen med cc 1000 mm. Kontrollera monteritningen för vilken typ av panelskruv som ska användas och vart infästningen ska ske.

18

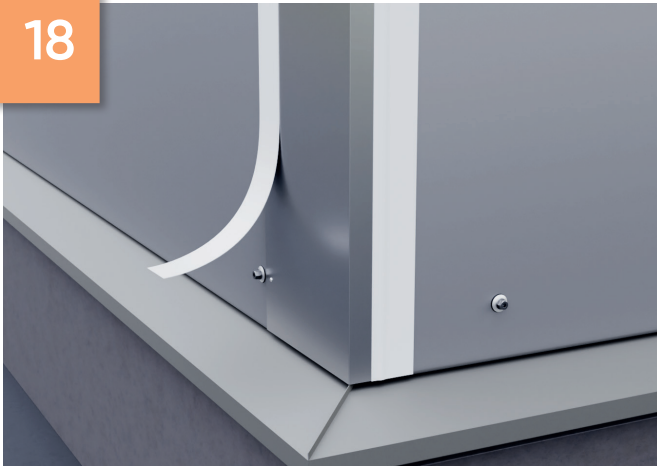

Täck därefter hörnet med tillhörande plåtbeslag.
Se monteritning.

19



Applicera tätningsband 3x8mm på pilastern och hörnpilastern innan dessa installeras. Se till att tätningen hamnar utanför pilasterskruvens placering.

20

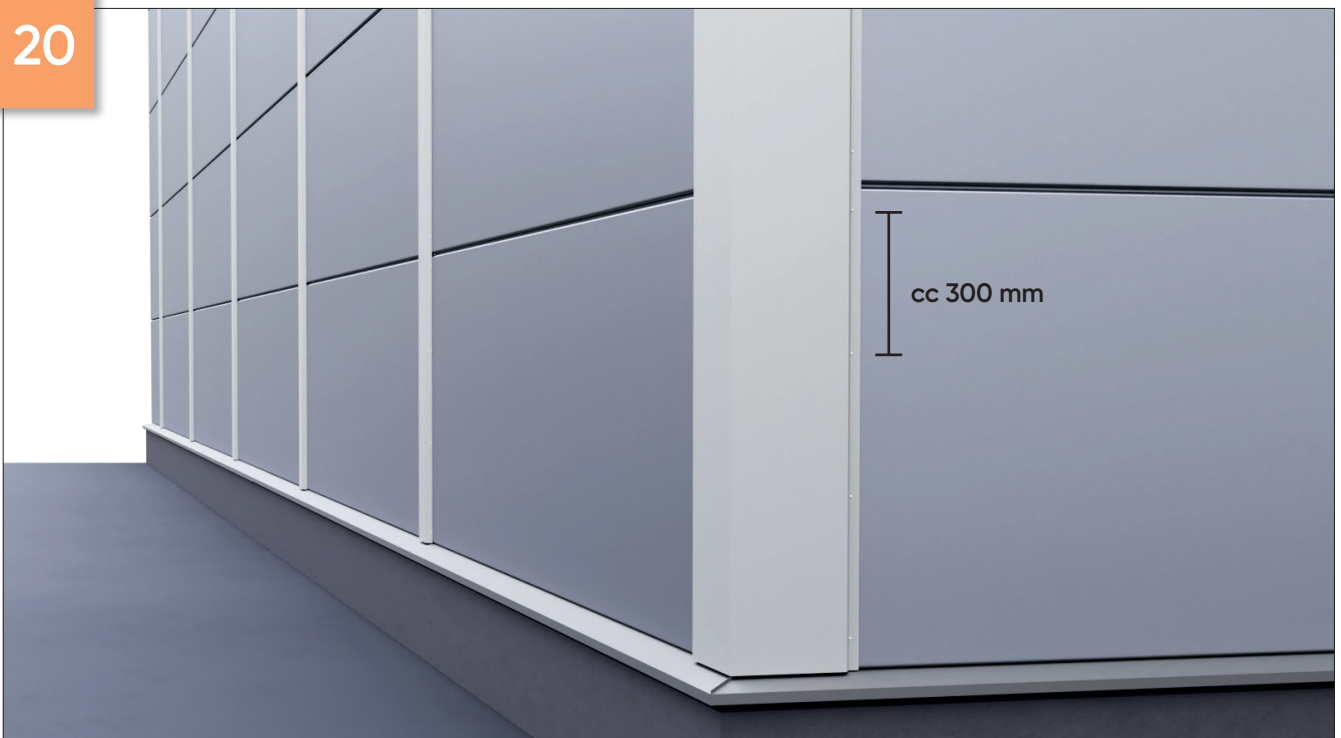

Avsluta med att montera pilaster och hörnpilaster. Pilastern fästes med 1 pilasterskruv på vardera sida med cc 300 mm mellanrum om inget annat indikeras på ritningarna.

Ta bort kvarvarande skyddsfilm

Avlägsna eventuellt kvarvarande skyddsfilm direkt efter installationen eller senast när väggen är klar. Skyddsfilmerna blir svårare att ta av om de sitter kvar på panelen under en längre period.

Rengöring och underhåll

Rengör vid behov panelkonstruktionen från smuts och damm.
För underhåll och lagning av repor, se vår drift och underhålls instruktion.

D

Montera innervägg Horisontell montering

Säkerställ att stommen är rak i horisontalled och vertikalled innan montaget startar.



1

Börja med att montera tätningen under startprofilen och på pelaren. Sylltätningen kan även monteras på syllprofilens undersida innan den monteras. Tätningsbandet (6x15mm) installeras på pelartytan utanför fästdonen i enlighet med montereritningen.

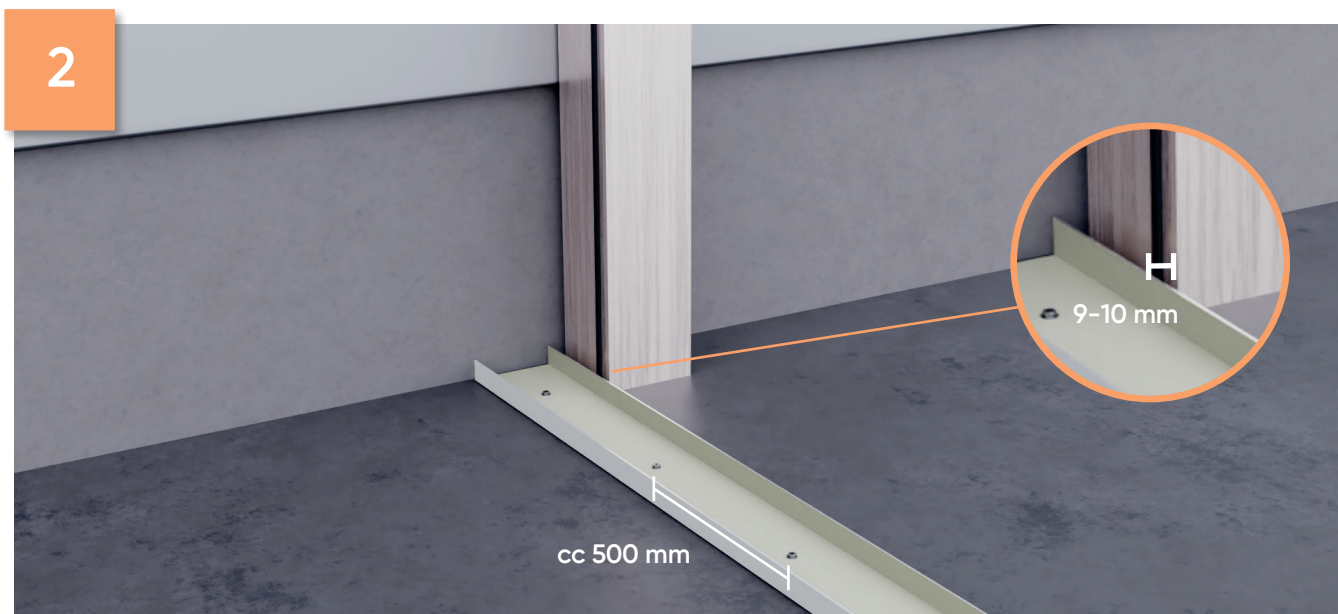

2

Se till att startprofilen är rak. Startprofilen monteras kant i kant. Infästning av startprofilen sker med cc 500 mm. Observera att startprofilens insida skall monteras ca 9–10 mm från pelaren så att panelen lätt passar i startprofilen.

3

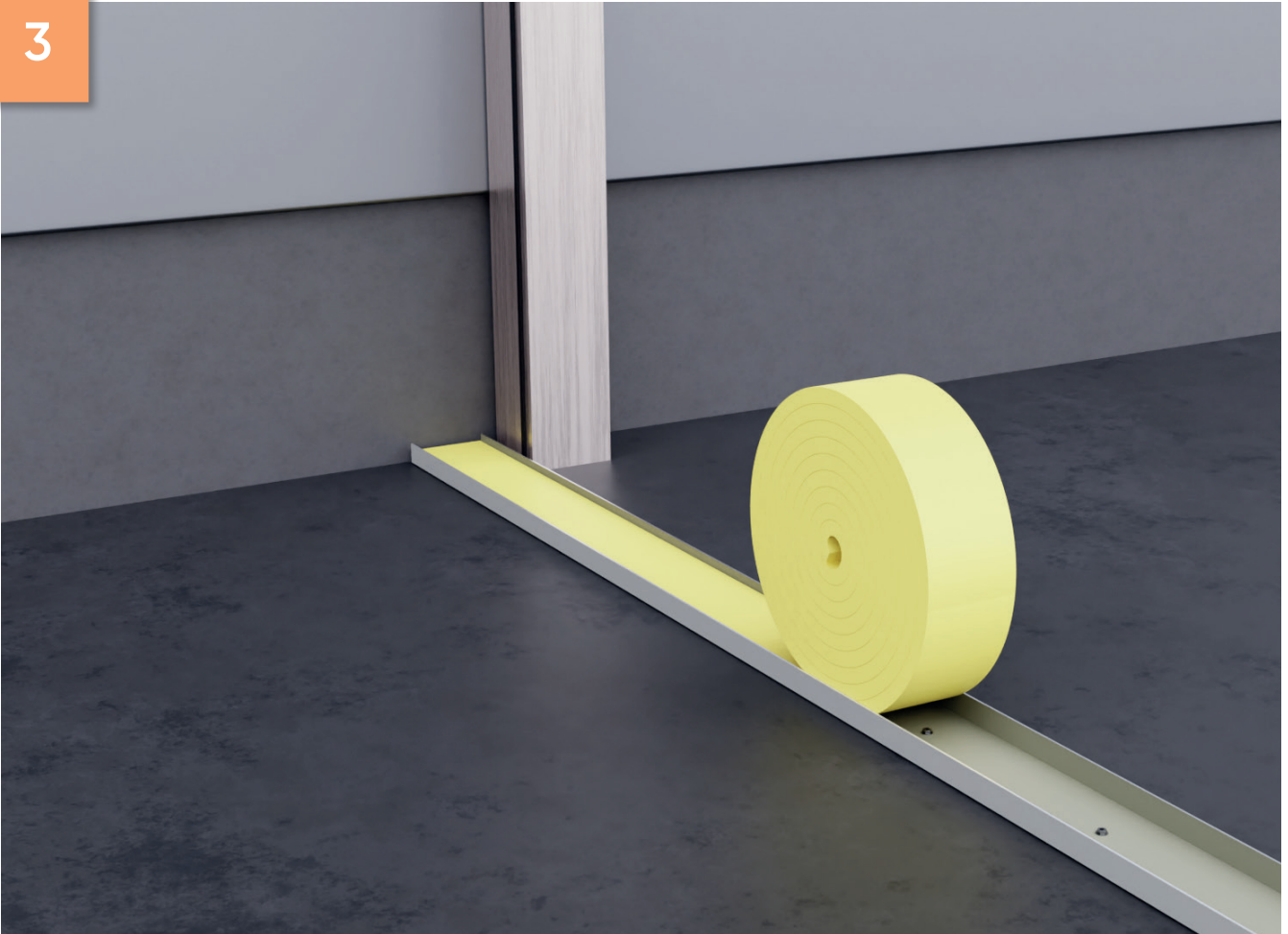

Lägg därefter den avsedda isoleringen i startprofilen.

4

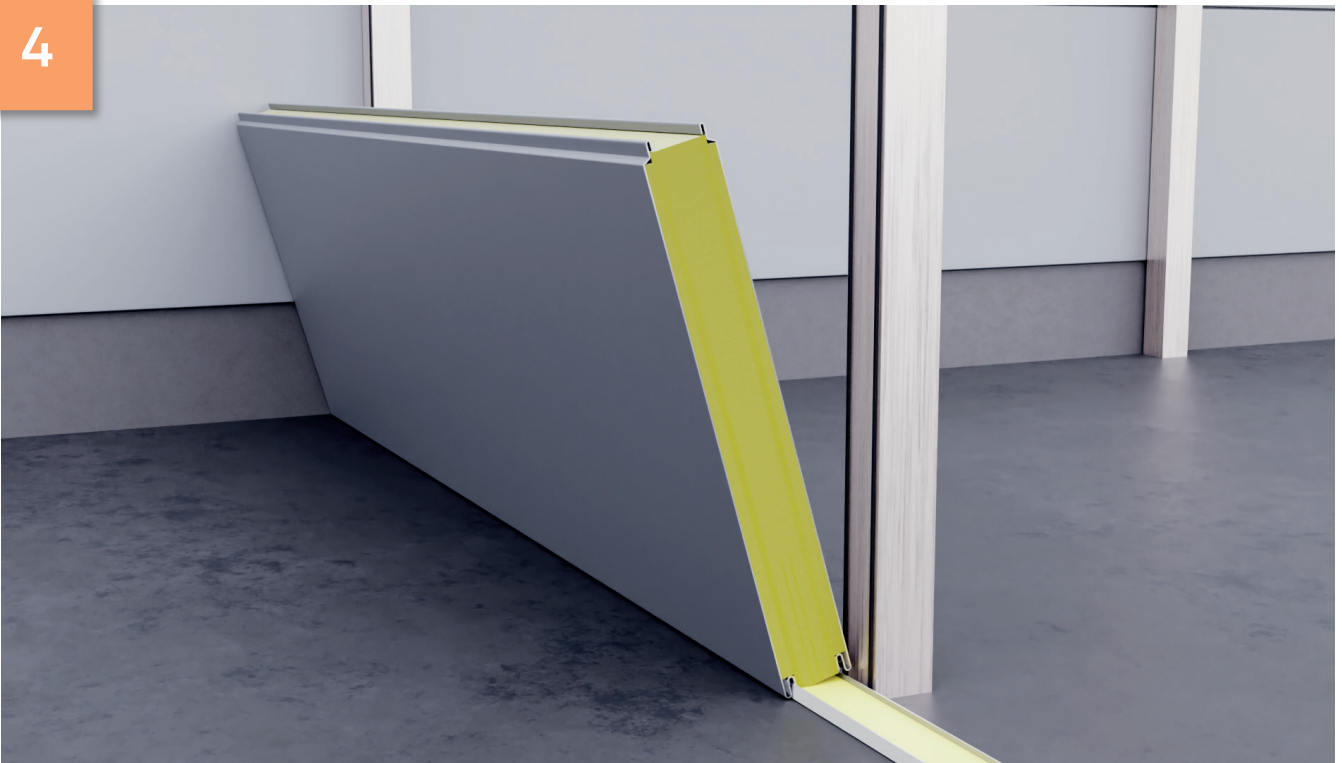

Verifiera att den fabriksmonterade tätningen i honspanten sitter på plats. Montera sedan panelen på startprofilen. Följ montereritningen så att första panelen monteras rätt i förhållande till hörnet eller annan startposition.

5

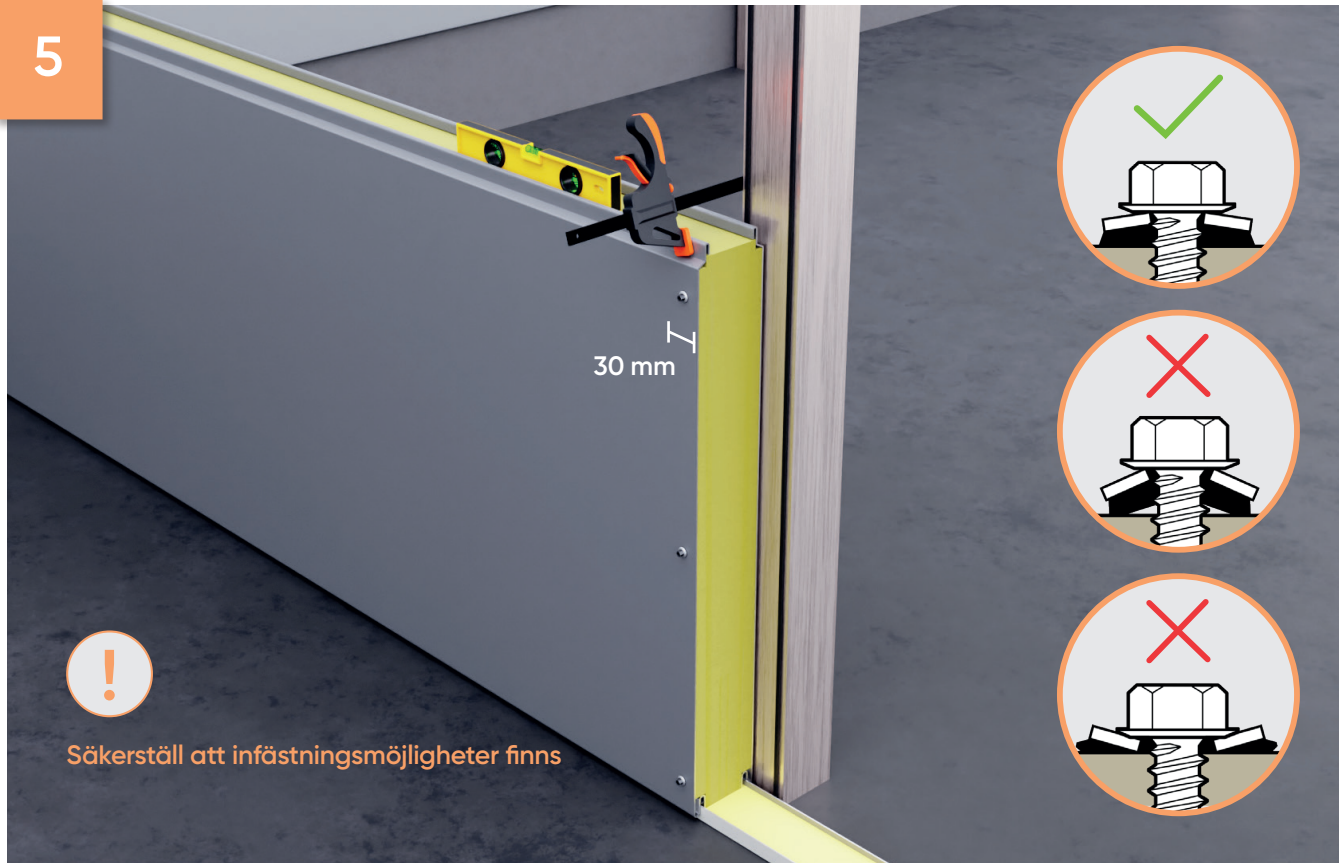

Säkra panelen med en tving och fäst panelen till pelaren omedelbart i enlighet med montereritningen. Se till att kantavståndet mellan panelskruven och ytterkanter upprätthålls. Avståndet till panelens kant skall vara min 30mm. Dra inte åt panelskruven för mycket eftersom detta kan orsaka bucklor i panelytan under fästdonet.

6

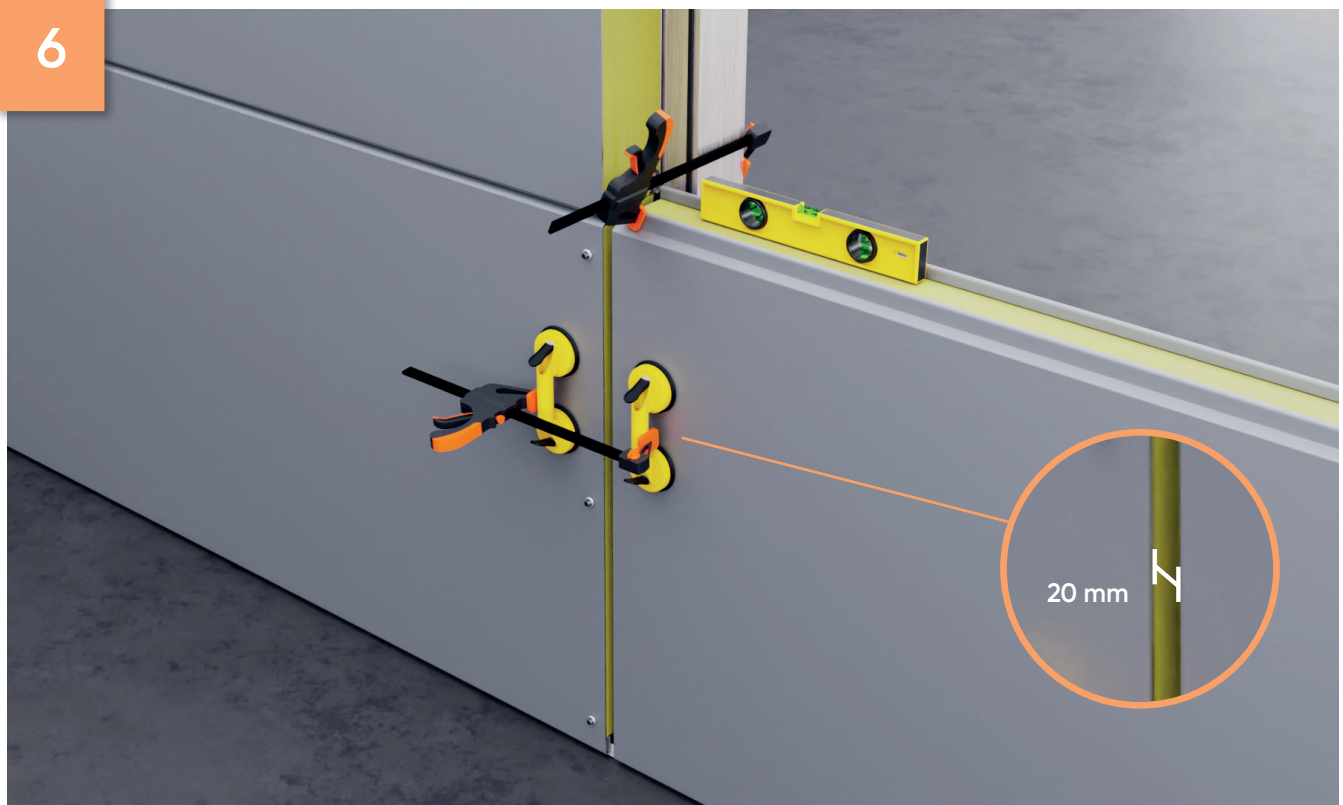

Justera kontinuerligt panelerna för att upprätthålla anvisat avstånd mellan panelerna, normalt sett 20 mm, verifieras mot montereritningen. Detta är viktigt för att hålla skarven centrerad över pelaren och för att kunna montera tillhörande drevningsremsa.

7



Utrymmet mellan de vertikala skarvarna drevas med tillhörande drevremsa.

8



Applicera tätningsband 3x8mm på pilastern innan beslaget installeras. Pilastern fästes med 1 pilasterskruv på vardera sida med cc 300mm mellanrum om inget annat indikeras på ritningarna.

9

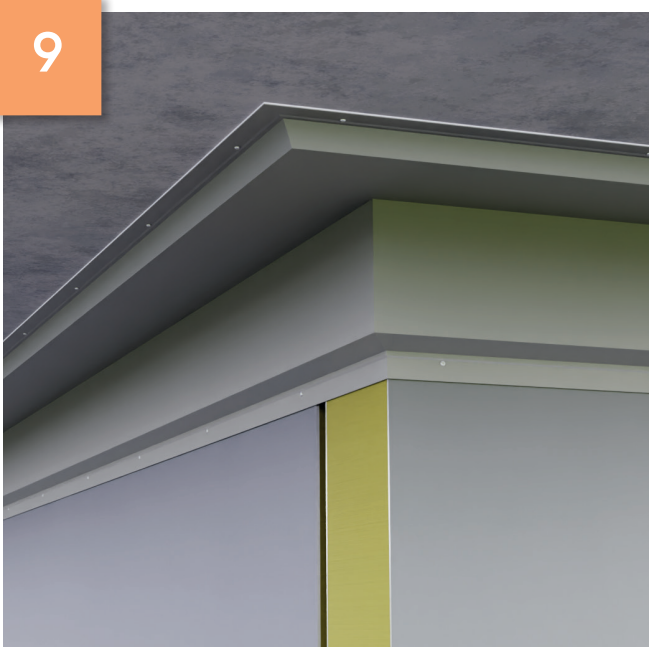

Anpassa beslaget mot tak. Beslaget fästes med pilasterskruv med cc 300mm mellanrum om inget annat indikeras på ritningarna.

10

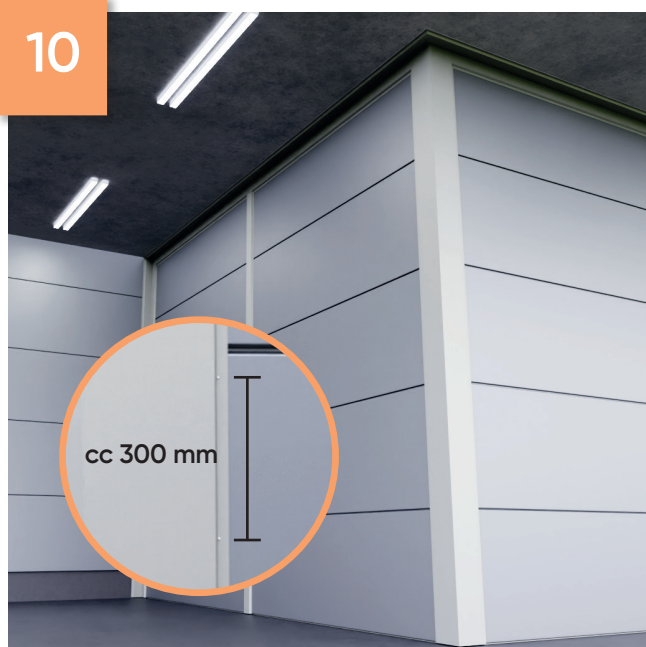

Applicera tätningsband 3x8mm på pilastern innan beslaget installeras. Pilastern fästes med 1 pilasterskruv på vardera sida med cc 300mm mellanrum om inget annat indikeras på ritningarna.

Ta bort kvarvarande skyddsfilm

Avlägsna eventuellt kvarvarande skyddsfilm direkt efter installationen eller senast när väggen är klar. Skyddsfilmerna blir svårare att ta av om de sitter kvar på panelen under en längre period.

Rengöring och underhåll

Rengör vid behov panelkonstruktionen från smuts och damm. För underhåll och lagning av repor, se vår drift och underhålls instruktion.

E

Montera innervägg

Vertikal montering

Säkerställ att stommen är rak i horisontalled och vertikalled innan montaget startar.

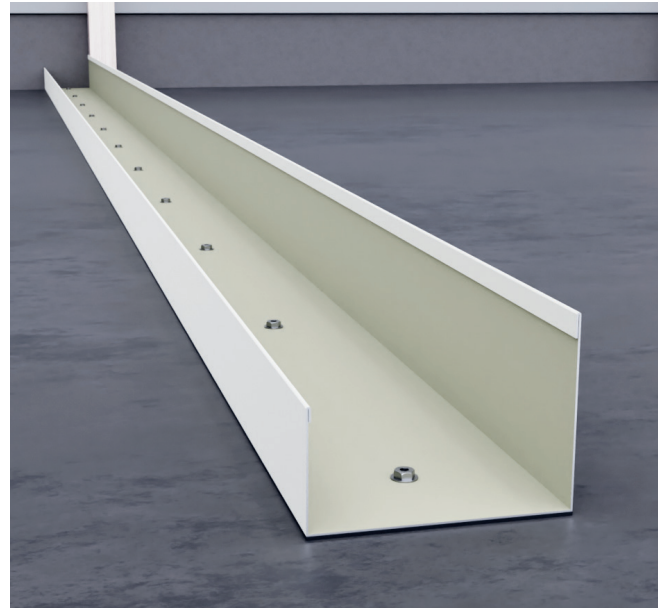
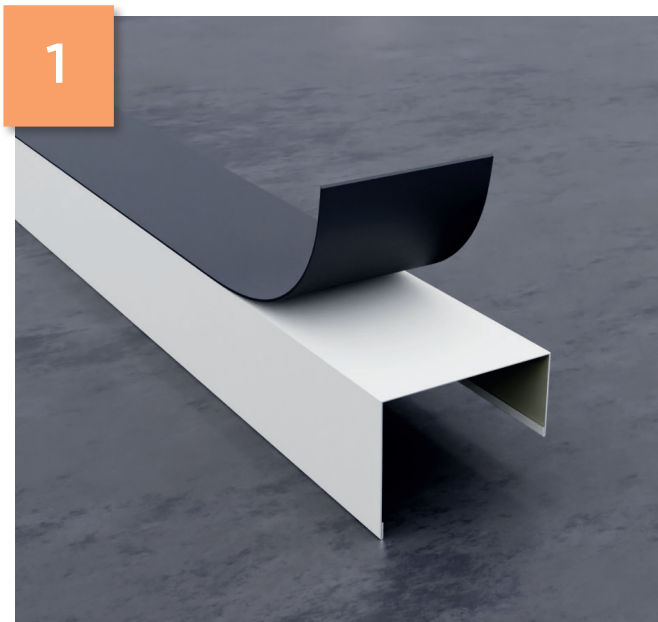

Montera sylttätning under startprofilen. Följ montereritningen när du monterar startprofilen för en vertikalt monterad panel. Vid stående panelmontage är startprofilen ofta anpassad för att underlätta montaget genom att den bakre flänsen är högre än den främre.

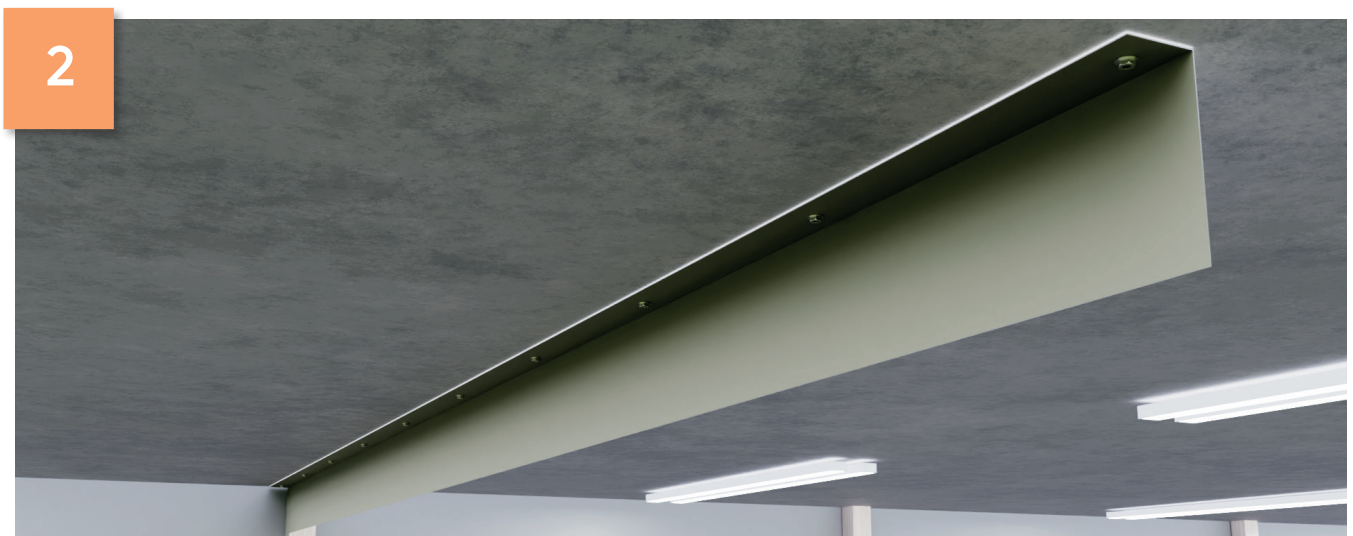

Vid takanslutningen monteras L beslag för att kunna fungera som stöd för panelen och som en teleskopanslutning för att ta upp takets nedböjning.

3



Påbörja installationen av den första panelen så att sponten pekar i installationsriktningen. Lyft panelen på plats med lyftverktyget. Läs alltid säkerhets- och bruksanvisningarna som levereras med lyftverktyget innan installationen påbörjas.

4



Dreva mellan tak och panel. Säkra panelen genom att fästa L-beslaget vid takanslutningen enligt monteringsritningen. Gör återkommande kontroller av rakhets och nivå av panelerna under hela monteringen.

5



Fäst panelen med 1 pilasterskruv med cc 300 mm mellanrum om inget annat indikeras på ritningarna.

6



Lyft upp nästa panel i upprätt läge på isoleringen. Tryck panelen som ska installeras ordentligt mot föregående panel innan den fästs för att säkerställa konstruktionens rakhet. Se till att panelens spont inte skadas vid montaget. Se till att de förmonterade tätningarna i honspanten sitter på plats när sammanfogning sker.

7



Anpassa beslaget mot tak. Beslaget fästes med pilasterskruv med cc 300mm mellanrum om inget annat indikeras på ritningarna.

8



Montera all isolering och skyddsbeslag samt tätningar på panelerna i enlighet med monteritningarna.

Ta bort kvarvarande skyddsfilm

Avlägsna eventuellt kvarvarande skyddsfilm direkt efter installationen eller senast när väggen är klar. Skyddsfilmerna blir svårare att ta av om de sitter kvar på panelen under en längre period.

Rengöring och underhåll

Rengör vid behov panelkonstruktionen från smuts och damm. För underhåll och lagning av repor, se vår drift och underhålls instruktion.



ArcelorMittal Construction



Smarter steels for
people and planet

Sweden-Sverige

ArcelorMittal Construction Sverige AB
Västanvindsgatan 13
65221 Karlstad
T: +4654 68 83 00
W: arcelormittal.se